

ベランダステップ用手すり

DXV-TE1型 取扱・組立説明書

このたびは本製品を、お買い上げいただきましてありがとうございます。

この取扱・組立説明書は、本製品の使いかたと使用上の注意事項について記載しています。

ご使用前には必ず、この取扱・組立説明書を **よくお読みいただき、事故が起こらないよう、内容にしたがって正しくお使いください。**

また、お読みになった後も、この取扱・組立説明書をすぐに取り出せるようへ **大切に保存**してください。

 この取扱・組立説明書に書かれた使いかた以外の使用方法や注意事項を守らずに、事故を起こされても責任を負いかねますのでご了承ください。

表示マークについて

取扱・組立説明書や製品のラベルに記載されている  マーク付きの説明は、安全上、特に重要な項目ですから、必ずお守りください。

⚠ 危険

記載されている内容を守らなければ、死亡や重大な事故が生じる危険が極めて大きいことを示します。

⚠ 警告

記載されている内容を守らなければ、死亡や傷害事故が生じる危険があることを示します。

⚠ 注意

記載されている内容を守らなければ、けがや製品が破損する恐れがあることを示します。

※破損したまま使用しますと、転倒や転落による傷害事故の原因になります。

 このマークは、禁止（してはいけないこと）を示します。

 このマークは、強制（必ずすること）を示します。

<絵表示について>

警告表示の要点が一目で理解できるように、警告ラベルの中で絵表示を使用しています。絵表示には下記の意味があります。

 **感電注意**

持ち運びや移動、設置時に、配電線に触れると感電して危険であることを注意しています。

各部のなまえ

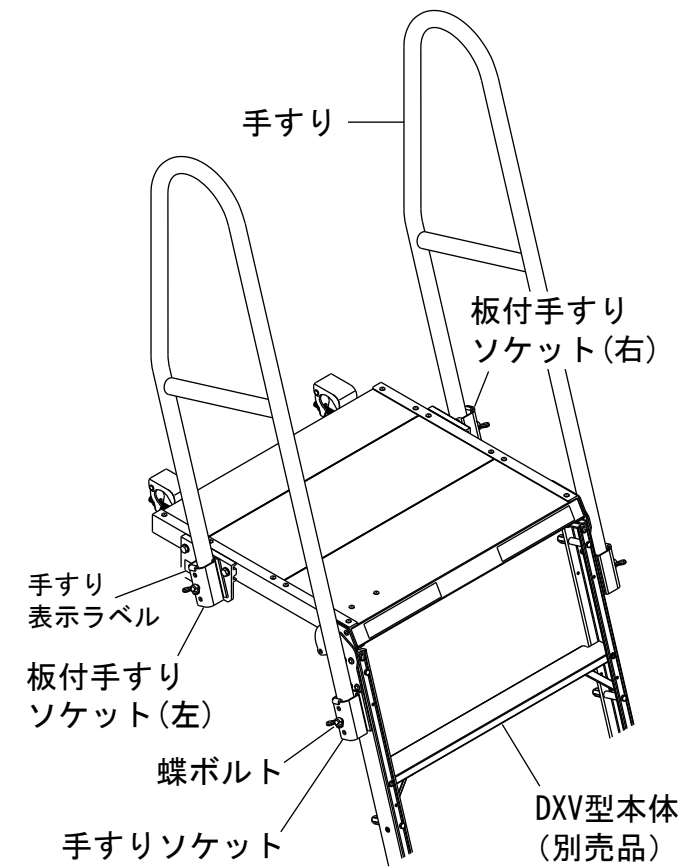

使いかた

- ①蝶ボルトを緩め、手すりを手すりソケットの奥まで挿し込んでください。
- ②手すりソケットの蝶ボルトを締め込み、手すりを固定して使用ください。

 **危険** 設置後は必ず各部の蝶ボルトが確実に固定されていることを確認して使用してください。



強制

安全のために、必ず守っていただきたいこと

ここに記載されている注意事項を守らないと、死亡や重大な事故、製品の破損が生じる恐れがあります。

1. 使用条件について

 **警告** 用途以外の使いかたをしないでください。

この製品は、ベランダステップDXV型用の手すりです。誤った使いかたや用途以外の使いかたをすると、転倒や転落による重大な事故の恐れがあります。

 **警告** 加工や改造をしないでください。

重大な事故を起こす恐れがあります。

2. ご使用になる前に

 **警告** 使う前には、必ず点検を行い、異常のないことを確認してください。

下記の点検を行い異常のあるときは、絶対に使わないでください。重大な事故につながる恐れがあります。

- 全体に異常な曲り・ねじれ・へこみがないこと。
- 各部の接合部・部品に割れやいちじるしい腐食がないこと。

 **警告** 変形した製品を使わないでください。

この製品はアルミ製です。曲がったアルミ材は曲げ直すと強度がいちじるしく低下します。したがって、変形した製品を修理して使いますと、容易に折れたり曲がったりして、重大な事故の原因になります。

3. 設置するとき

 **危険** 設置するときや持ち運ぶときは、配電線に注意してください。

この製品は電気を通しますので、配電線に触れると感電し、重大な事故につながる危険があります。



4. 昇り降りや作業するとき

 **警告** 手すりに寄りかかったり、過大な力を加えたりしないでください。

製品が破損したり、不安定になって転倒や転落の恐れがあります。

使用後のお手入れと保管のしかた

1. お手入れのしかた

- 汚れは、濡れぞうきんなどできれいに拭き取ってください。
- 汚れがいちじるしい場合は、水洗いした後、乾いた布で拭いてください。
- 油系の汚れはクリーナーや洗剤で落とした後、クリーナーや洗剤が残らないように、きれいに拭き取ってください。

⚠ 注意

- クリーナーや洗剤を付けたままにしていると腐食の原因になります。



禁止

警告 製品に異常があった場合、自分の判断で、手直しや補修は絶対にしないでください。一度変形した本体や金具は、いちじるしく強度が落ちており、手直しても本体や金具の破損が起こり、転倒や転落による人身事故の原因になります。

2. 保管のしかた

- 雨や直射日光の当たらない、風通しの良い乾燥した場所を選んで保管してください。雨や直射日光が当たると、各部の腐食や劣化により、強度低下の原因になります。
- 本製品が濡れているときは、十分に乾燥させてから保管してください。

⚠ 注意

- 保管中は、本製品の上に物を置かないでください。変形の原因になります。
- 農薬やセメント・石灰の近くに本製品を置きますと、化学反応を起こして腐食の原因になりますので、絶対に置かないでください。

DXV-TE1型 手すり組立て方法

この組立て手順にしたがって、正しく組立てを行ってください。

【準備するもの】

- ・スパナ(呼び13:M8用)×2本
- ・六角棒スパナ(呼び6:M8六角穴付きボルト用)

【組立て方法】

- ① 板付き手すりソケットを天板側面の穴に合わせ、下図の通り板付き手すりソケットを確実に取付ける。
- ② 手すりソケットを支柱枠の穴に合わせ、下図の通り手すりソケットを確実に取付ける。
※手すりソケット・板付き手すりソケットとも取付方向に注意し、必ず下図の方向で取付してください。
※板付き手すりソケットは緩み止めナットをスパナで固定し、六角ボルトを締め込んで取付してください。

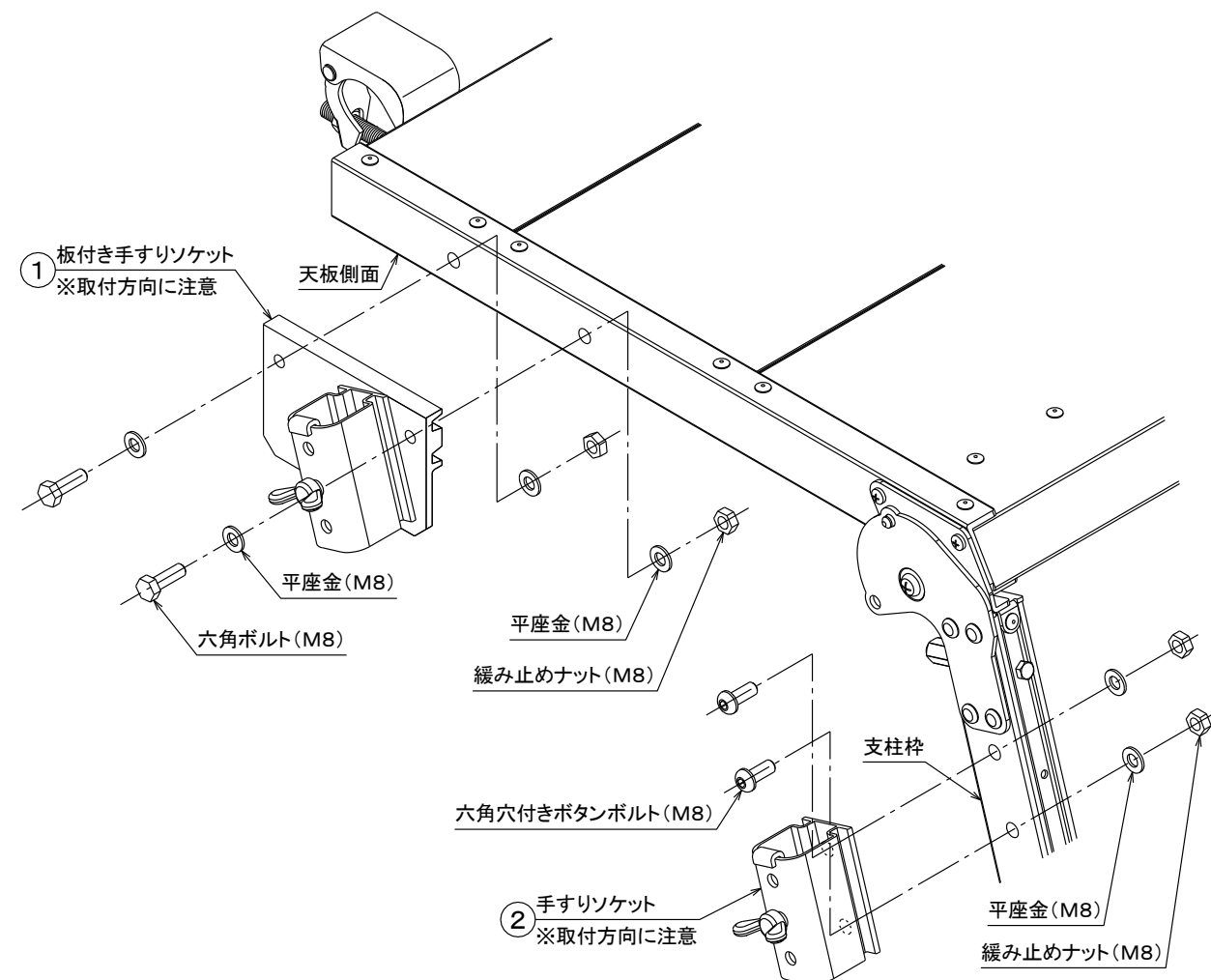
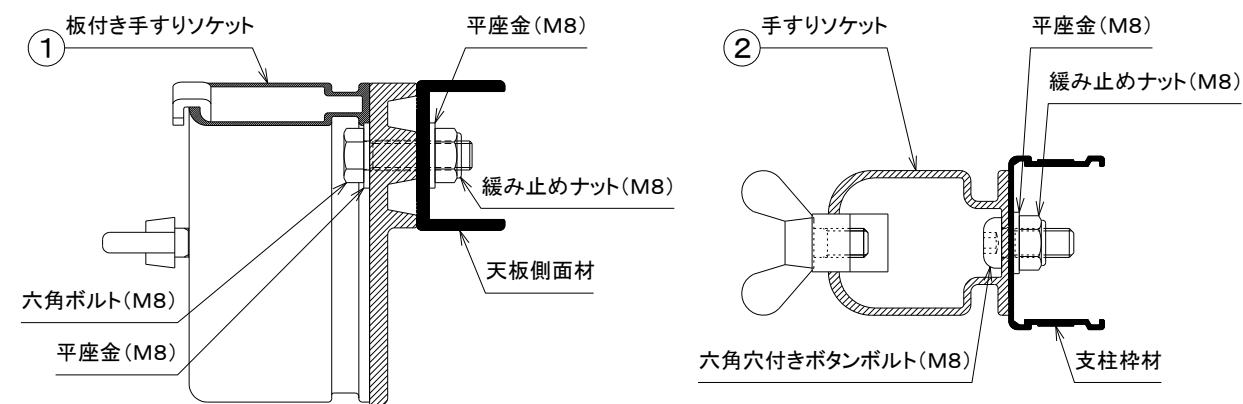

- ③ 反対側も①②と同じように手すりソケット、板付手すりソケットを取付ける。

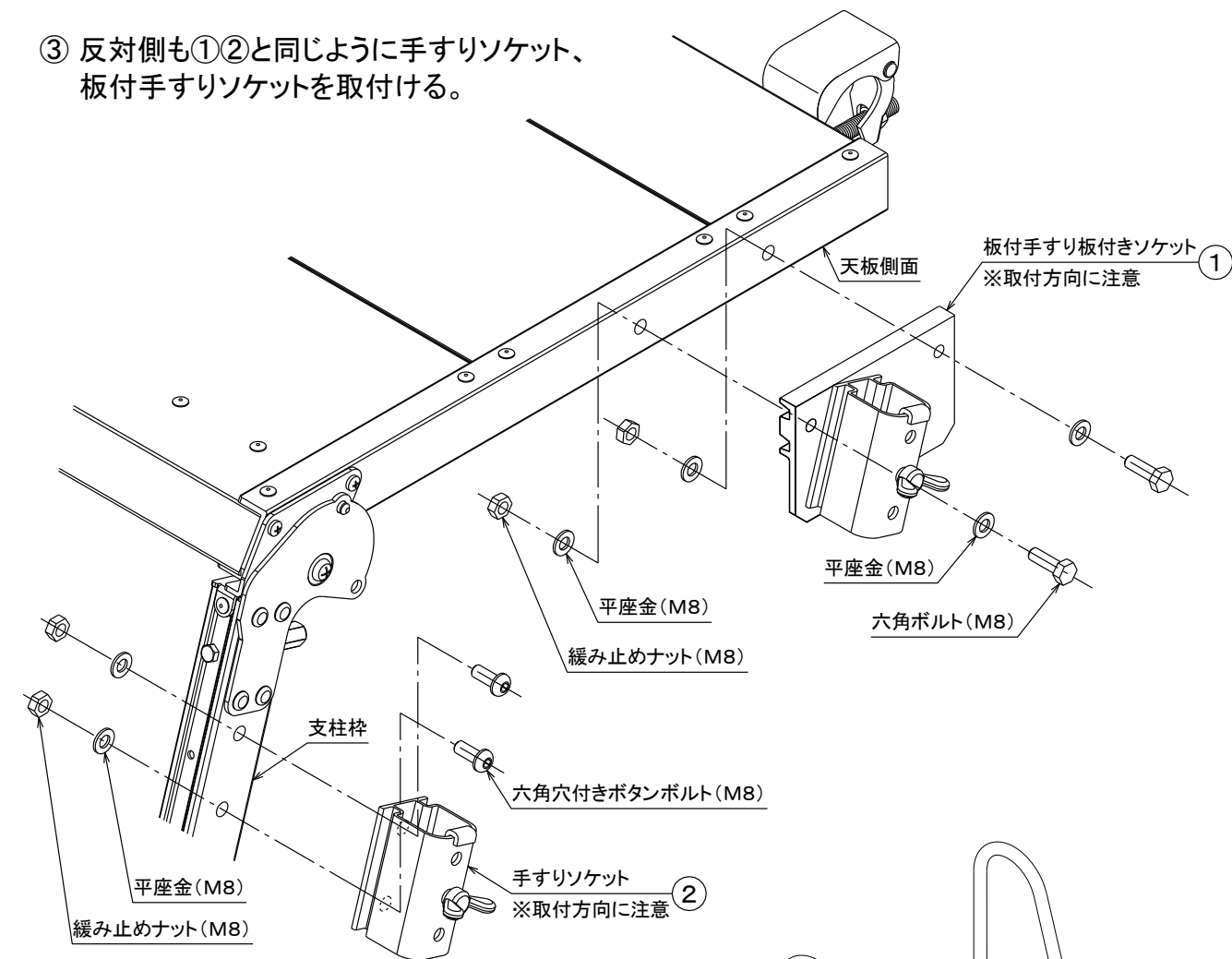

- ④ 蝶ボルトを緩め、手すりを手すりソケットの奥まで挿し込んでください。
- ⑤ 手すりソケットの蝶ボルトを締め込み、手すりを固定して使用ください。

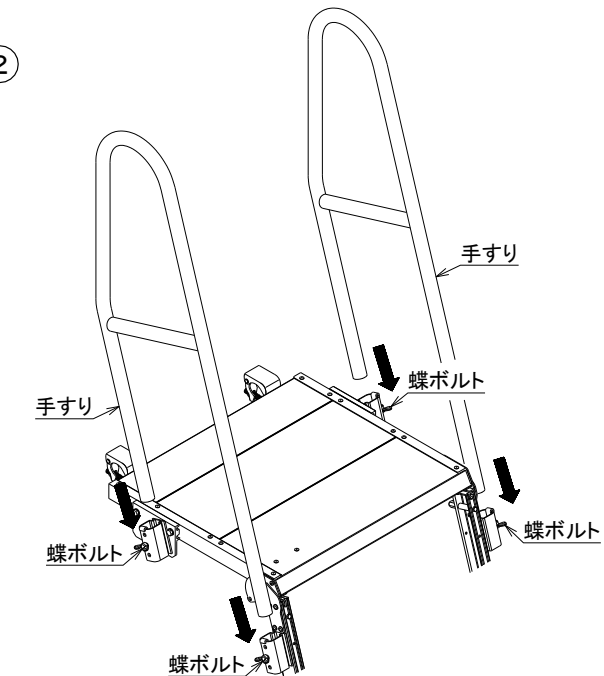

ピカ コーポレイション

〒577-0013 大阪府東大阪市長田中4-4-10

ナビダイヤル 0570-064065 (土日・祝祭日を除く9:00~17:00まで)

■ホームページアドレス <https://www.pica-corp.jp>

※この取扱説明書の無断転用を禁じます。

P22.02

761220001620